

Research Paper

Validity and Reliability of the Persian Version of Relationship of Grandchild-Grandparents



Mones Modaresifar¹, Yadollah Abolfathi Momtaz^{1,2}, Ahmad Delbari¹

1. Iranian Research Center on Aging, University of Social Welfare and Rehabilitation Sciences, Tehran, Iran.
2. Malaysian Research Institute on Ageing (MyAgeing), Universiti Putra Malaysia, Serdang, Selangor, Malaysia.



Citation: Modaresifar M, Abolfathi Momtaz Y, Delbari A. [Validity and Reliability of the Persian Version of Relationship of Grandchild- Grandparents (Persian)]. Iranian Journal of Ageing. 2020; 15(1):42-53. <https://doi.org/10.32598/sija.13.10.2030>

doi <https://doi.org/10.32598/sija.13.10.2030>



Received: 04 Dec 2018
Accepted: 22 May 2019
Available Online: 01 Apr 2020

Key words:
Reliability, Validity,
Grandchildren-grand-
parents relationship

ABSTRACT

Objectives Studies show that the relationship between Grandchildren and Grandparents affects the health and quality of life of both groups. Currently There is no tool to evaluate the relationship in Iran. The purpose of this study was to assess the validity and reliability of the Persian version of Relationship of Grandchild- Grandparents Elder-Conger.

Methods & Materials This cross-sectional study was conducted on 505 students aged 9-17 years in Jahrom City in 2018. The Cluster sampling was used to select participants and to collect data. The Internal consistency reliability evaluated by Cronbach's alpha and used Content Validity Index (CVI). Statistical analysis was performed using SPSS V. 23 and AMOS.

Results The study population included the Mean±SD of age 12.88±2.67 year. The CVI was 0.98. The questions were approved by experts in terms of being simplified, clear, and understandable. Internal Consistency obtained through Cronbach's alpha was 0.89; for emotional dimension of grandchildren toward grandparents was 0.84; and for participation dimension was 0.83. Result of construct validity showed that questionnaire was Fitness. (GFI=0.964, CMIN=2.504, AGFI=0.938, RMSEA=0.059).

Conclusion The results of the study showed that this questionnaire was of desirable Reliability and Validity. It is suggested that more studies on evaluation reliability and validity are done.

Extended Abstract

1. Introduction

Old age is a natural process of physiological, psychological, and social changes that begins in the embryonic stage and continues until death [1]. The world is rapidly aging as it seeks to increase life expectancy, increase life expectancy, improve health, improve living standards, reduce mortality, and enforce

birth control policies. The world's elderly population in 2014 was 12%, which is projected to reach 21% in 2050 [2]. In Iran, following the government's health policies in the last three decades from 1986-2016, the aging rate has increased from 5.7 to 9.3 [3, 4].

As the elderly population grows, so do their social support, rehabilitation, and health care issues. During this period, age-related physiological and psychosocial changes cause the elderly to be prone to experience negative social consequences at the individual, family, and social stages;

*** Corresponding Author:**

Yadollah Abolfathi Momtaz, PhD.

Address: Iranian Research Center on Aging, University of Social Welfare and Rehabilitation Sciences, Tehran, Iran.

Tel: +98 (901) 6962134

E-mail: yabolfathi@gmail.com

therefore, maintaining the quality of life in this period is very important [5]. Studies show that one of the tools for measuring the relationship between grandchildren and grandparents is the Grandparent-Grandchild Relationship Questionnaire used in some foreign studies such as Tan Joe [6] and Khalid Shazed [7].

However, since in Iran only the perspective of grandparents has been studied and on the other hand, the validity of this questionnaire has not been studied so far, this study has evaluated the validity of the Persian version of the Grandparent-Grandchild Relationship Questionnaire.

2. Methods & Materials

This cross-sectional study was performed on 505 male and female students aged 9-17 years studying in the third to eleventh grades of elementary and junior high schools. Students were selected by random cluster sampling. Of inclusion criterion was having at least one grandparent. In the selected schools, with the coordination of the school principal, a full explanation of the purpose of the study was stated. It was mentioned that if the student or his/her parents do not want to participate in the study, they can stop participating, or if after participating in the study, he or his family were unwilling for data analysis, they would be excluded from the study, and thus a passive consent, in which the nature of the study was explained, was obtained from the students' parents or guardian.

Validity and reliability of the questionnaire

Content validity

In order to determine the Content Validity Index (CVI), 8 geriatricians and psychologists were asked to rate the relevance of each question in the test as follows: Irrelevant 1, Need Serious review 2, Relevant but need review 3, and Completely related 4.

Face validity

The main issue in face validity was the subject's understanding of the concept of the test; therefore, the test questions should be selected in terms of words, sentences, and appearance content in a way that stimulates the respondents.

Structural validity

In this study, to determine the validity of the structure, confirmatory factor analysis was performed using AMOS software V. 23.

Internal reliability

Cronbach's alpha method, the most common internal stability reliability coefficient, was used in this study, which represents the degree of fit of a group of items that measure a structure and their value is between 0 and 1. In other words, the alpha value must be at least equal to 0.7 or more [10]. Cronbach's alpha reliability coefficient is useful when the questions are a Likert scale tool that the questions of the Alder-Kunger relation questionnaire were also in the Likert scale.

Study pilot

The study pilot was conducted on 30 first to eleventh grade students and the questions were assessed for comprehensibility and simplicity. The pilot result showed that the questions were not comprehensible to the first and second grade students and they could not answer the questions due to lack of comprehension, lack of complete independence in answering, and inability to read the questions. Questions and words that were not clear to the students were re-examined and corrected.

3. Results

Samples

The Mean±SD age of students participating in the study was 12.88±2.67 years. The gender composition of the study participants was 51.1% female. The highest frequency was in the third and fourth grades of elementary school with 12.5%. About 86.1% of students had a maternal grandmother, 62.6% had a maternal grandfather, 68.1% had a paternal grandmother and 42.2% had a paternal grandfather. Also, about 5% of students did not have a grandmother at all and about 25% of students did not have a grandfather at all.

Content validity

Content validity Index (CVI) was calculated and the number was 0.98. The minimum acceptable value for the CVI index was 0.79 and if an item was less than 0.79 should be removed [11]. The values obtained for the CVI showed that the test questions had an acceptable value of the CVI.

Face validity

All items of the Grandparent-Grandchild Relationship Questionnaire were accepted by students in terms of simplicity, clarity, and comprehensibility. This questionnaire had a good number of questions and was not boring and time consuming for teenagers. According to 12.5% of ex-

perts, questions one and three needed serious revision that were revised and corrected.

Structural validity

Structural validity was performed to show that the questionnaire was two-dimensional, which included emotional and participatory dimensions. AMOS statistical software v. 23 was used. To evaluate the goodness-to-fit index of the model, GFI, AGFI, and RMSEA indices were used and the following results were obtained:

GFI=0.964, CMIN=2.504, AGFI=0.938, RMSEA=0.059

Also, the CMIN index was equal to 2.504, which the acceptable value of it is less than 5. The calculated Chi-squared had a goodness-to-fit index of the community.

Reliability

The internal reliability of the questionnaire was calculated using Cronbach's alpha. The Cronbach's alpha value for the emotional dimension of the questionnaire was 0.84 and for the participatory dimension was 0.83 and for the whole questionnaire the relationship was 0.89, which shows that the Grandparent-Grandchild Relationship Questionnaire had a good internal reliability.

4. Conclusion

In order to validate the Grandparent-Grandchild Relationship Questionnaire, content validity, face validity, structural validity, and internal reliability indices were used and the results showed that this questionnaire has good validity and reliability. Content Validity results based on CVI were 0.98 and confirmed [11].

This questionnaire has good Content Validity and, as mentioned before, the minimum acceptable value for the CVI is 0.79 and if the index is less than 0.79, that item should be removed. The results of face validity showed that the questions were suitable for students in terms of simplicity, clarity, and comprehensibility, and they can answer the questions easily and without problems, and these questions are suitable for ages 9 and up.

The results of construct validity showed that the two emotional and participatory dimensions of the questionnaire had a well goodness-to-fit index and all items were significantly related to their respective factors.

The results of the present study showed that the Persian version of the Grandparent-Grandchild Relationship Questionnaire has good validity and reliability and the answers can be used to examine the views of grandchildren at different ages towards their grandparents. It is suggested that further studies be performed to evaluate the validity of the Grandparent-Grandchild Relationship Questionnaire.

Ethical Considerations

Compliance with ethical guidelines

This study was approved by the Ethics Committee of University of Social Welfare and Rehabilitation. (Code: IR.USWR.REC.1396.312).

Funding

This research did not receive any grant from funding agencies in the public, commercial, or non-profit sectors.

Authors' contributions

Conceptualization: Yadollah Abolfathi Momtaz, Mones Modaresifar; Methodology, analysis, research and review: Mones Modaresifar, Yadollah Abolfathi Momtaz, Ahmad Delbari; writing – review & editing: Yadollah Abolfathi Momtaz, Mones Modaresifar, Ahmad Delbari; Supervision: Yadollah Abolfathi Momtaz, Ahmad Delbari.

Conflicts of interest

The authors declared no conflict of interest.

اعتبارسنجی نسخه فارسی پرسش‌نامه رابطه نوه-پدربزرگ/مادربزرگ

مونس مدرسی فر^۱، یدالله ابوالفتحی ممتاز^{۲،۱}، احمد دلبری^۱

۱. گروه سالمندی، مرکز تحقیقات سالمندی، دانشگاه علوم بهزیستی و توانبخشی، تهران، ایران.

۲. مؤسسه تحقیقات سالمندی مالزی، دانشگاه پوترای مالزی، مالزی.

چکیده

تاریخ دریافت: ۱۳ آذر ۱۳۹۷

تاریخ پذیرش: ۰۱ دی ۱۳۹۸

تاریخ انتشار: ۱۳ فروردین ۱۳۹۹

اهداف: مطالعات نشان می‌دهد که رابطه نوه‌ها با پدربزرگ/مادربزرگ‌ها تأثیر متقابلی روی سلامتی و کیفیت زندگی هر دو گروه دارد. در حال حاضر، ابزاری برای ارزیابی این رابطه در ایران وجود ندارد. مطالعه حاضر با هدف ارزیابی روایی و پایایی نسخه فارسی پرسش‌نامه رابطه نوه-پدربزرگ/مادربزرگ انجام شد.

مواد و روش‌ها: مطالعه حاضر از نوع مقطعی بود و روی ۵۰۵ دانش‌آموز دختر و پسر مقاطع تحصیلی دبستان، متوسطه دوره اول و دوم که به روش نمونه‌گیری خوشه‌ای تصادفی انتخاب شده بودند، در شهر جهرم در سال ۱۳۹۷ انجام شد. در این پژوهش از پرسش‌نامه دموگرافیکی و پرسش‌نامه رابطه نوه-پدربزرگ/مادربزرگ استفاده شد؛ همچنین از روایی محتوا، روایی صوری، روایی سازه و پایایی درونی و از آزمون‌های آنالیز واریانس، تی مستقل و همبستگی استفاده شد. برای تجزیه و تحلیل داده‌ها نیز از نرم‌افزارهای SPSS و AMOS نسخه ۲۳ استفاده شد.

یافته‌ها: میانگین سنی دانش‌آموزان شرکت‌کننده ۱۲/۸۸ سال با انحراف معیار ۲/۶۷ بود. روایی محتوا به وسیله CVI، ۰/۹۸ به دست آمد. شرکت‌کنندگان سوالات پژوهش را از لحاظ ساده بودن، واضح بودن و قابل درک بودن تأیید کردند. پایایی درونی از طریق آلفای کرونباخ ۰/۸۹ به دست آمد. آلفای کرونباخ برای بُعد عاطفی نوه‌ها با پدربزرگ/مادربزرگ‌ها ۰/۸۴ و برای بُعد مشارکتی ۰/۸۳ به دست آمد. شاخص‌های مربوط به روایی سازه نشان دادند که پرسش‌نامه از برازش مطلوبی برخوردار است ($GFI=0/0964$, $CMIN=2/504$, $AGFI=0/938$, $RMSEA=0/059$).

نتیجه‌گیری: نتایج حاصل از مطالعه حاضر نشان داد که نسخه فارسی پرسش‌نامه رابطه نوه-پدربزرگ/مادربزرگ از روایی و پایایی مطلوبی برخوردار است. پیشنهاد می‌شود مطالعات بیشتری برای ارزیابی روایی و پایایی پرسش‌نامه رابطه نوه-پدربزرگ/مادربزرگ انجام شود.

کلیدواژه‌ها:

اعتبارسنجی، رابطه نوه‌ها با پدربزرگ/مادربزرگ‌ها

مقدمه

سالمندی، تغییرات فیزیولوژیک و روانی-اجتماعی وابسته به سن باعث می‌شود تا سالمندان مستعد تجربه پیامدهای منفی اجتماعی در سطح فردی، خانوادگی و اجتماعی شوند؛ بنابراین حفظ کیفیت زندگی^۱ در این دوران بسیار مهم است [۵].

مروری بر مطالعات نشان می‌دهد که یکی از عوامل مهم در کیفیت زندگی سالمندان، داشتن رابطه با نوه‌هاست و داشتن رابطه با نوه باعث شادی و نشاط در سالمند می‌شود و به فرد سالمند احساس هدف داشتن در زندگی را القا می‌کند [۶، ۷]. نتایج مطالعات نشان می‌دهد که رابطه نوه‌ها با پدربزرگ/مادربزرگ‌ها باعث افزایش امید به زندگی، افزایش رضایت از زندگی و افزایش شادکامی در سالمندان می‌شود [۸-۱۰].

رابطه نوه‌ها با پدربزرگ/مادربزرگ‌ها نشان علاوه بر تأثیر در

دوران سالمندی روندی طبیعی از تغییرات فیزیولوژیک، روانی و اجتماعی است که از جنینی شروع و تا مرگ ادامه می‌یابد [۱]. به دنبال افزایش امید به زندگی، افزایش طول عمر، ارتقای بهداشت و بهبود استانداردهای زندگی، کاهش مرگ‌ومیر و اعمال سیاست کنترل موالید، جمعیت جهان با سرعت بالایی در حال سالمند شدن است. جمعیت سالمندان جهان در سال ۲۰۱۴، ۱۲ درصد بود که پیش‌بینی می‌شود در سال ۲۰۵۰ به ۲۱ درصد برسد [۲]. در ایران نیز به دنبال سیاست‌های بهداشتی دولت در سه دهه گذشته از سال ۱۳۶۵ تا ۱۳۹۵ نرخ سالمندی از ۵/۷ به ۹/۳ رسیده است [۳، ۴].

با افزایش جمعیت سالمندان، مشکلات حمایت اجتماعی، توانبخشی و بهداشتی-درمانی آنان نیز افزایش می‌یابد. در دوره

1. Quality of Life

* نویسنده مسئول:

دکتر یدالله ابوالفتحی ممتاز

نشانی: تهران، دانشگاه علوم بهزیستی و توانبخشی، مرکز تحقیقات سالمندی، گروه سالمندی.

تلفن: ۶۹۶۲۱۳۴ (۹۰۱) +۹۸

پست الکترونیکی: yabolfathi@gmail.com

روش مطالعه

تعیین حجم نمونه

برای تعیین حجم نمونه از فرمول کوکران $n = \frac{z^2 p(1-p)}{e^2}$ استفاده شد [۱۹]. با توجه به میزان رابطه ۴۳٪ در مطالعه تن جویی [۱۱] و با در نظر گرفتن $\alpha = 0.05$ و با اطمینان ۹۵٪ و $e = 0.05$ با استفاده از فرمول برآورد حجم نمونه، عدد ۳۷۷ به دست آمد که با توجه به اینکه نمونه‌گیری به صورت تصادفی خوشه‌ای بود، مقدار به دست آمده ضرب در ۱/۲ شد که عدد ۴۵۲ به دست آمد و با در نظر گرفتن ۱۰ درصد خطا در مجموع، ۴۹۷ نمونه برآورد شد.

$$Z = 1/96 (p 0/05)$$

$$d = 0/05 (power of the study \%95)$$

$$P = \%43 (valid study)$$

$$n = 377$$

$$n \times 1/2 = 377 \times 1/2 \sim 452$$

$$Final\ sample\ size = 452 + (452 \times \%10) = 497$$

حجم نمونه روی ۴۹۷ نفر برآورد شده بود، ولی از ۵۰۵ نفر اطلاعات جمع‌آوری شد و دلیل آن این بود که ما کلاس را اندازه‌گیری کرده بودیم و تعداد دانش‌آموزان در کلاس‌ها یکسان نبود.

آزمودنی‌ها

مطالعه حاضر به روش مقطعی و روی ۵۰۵ نفر از دانش‌آموزان دختر و پسر سنین ۹ تا ۱۷ سال مشغول به تحصیل در پایه‌های سوم تا یازدهم مقاطع تحصیلی ابتدایی، متوسطه دوره اول و متوسطه دوره دوم انجام شد. دانش‌آموزان به روش نمونه‌گیری تصادفی خوشه‌ای تصادفی^۵ انتخاب شدند. معیار ورود به مطالعه دانش‌آموزان مشغول به تحصیل در مقاطع تحصیلی دبستان، متوسطه دوره اول و دوم و داشتن حداقل یک پدربزرگ/مادربزرگ بود. در مدارس انتخاب‌شده با هماهنگی مدیر مدرسه و طی توضیحات کامل در مورد هدف پژوهش، به مدیران اعلام شد که اگر دانش‌آموزی تمایل به شرکت در مطالعه نداشته باشد، خودش یا خانواده‌اش به ما اعلام کند تا در مطالعه شرکت داده نشود و یا اگر پس از شرکت در مطالعه خودش یا خانواده‌اش تمایلی به آنالیز داده‌ها نداشته باشند، از مطالعه حذف شود و بدین صورت رضایت غیرفعال^۶ (رضایت‌نامه منفعل از والدین یا سرپرست دانش‌آموز که در آن ماهیت مطالعه توضیح داده شده باشد) از دانش‌آموزان گرفته شد.

زندگی سالمندان بر روند تکاملی نوه‌ها نیز تأثیر دارد و باعث سلامت روان، کاهش افسردگی، استرس و اضطراب در آن‌ها می‌شود [۱۱]. داشتن رابطه بین سالمند و خانواده بسیار مهم است و طبق تحقیقات انجام‌شده، بین میزان احساس تعلق سالمندان به خانواده و میزان احترام به آنان از سوی اعضای خانواده با میزان کیفیت زندگی آنان ارتباط وجود دارد [۱۳].

خانواده به‌عنوان یک منبع حمایتی-حیاتی به افراد سالمند کمک می‌کند تا تعاملات اجتماعی خود را حفظ و تداوم بخشند و آن‌ها را در مقابل مسائلی مانند احساس تنهایی، انزوای اجتماعی و افسردگی محافظت می‌کند [۱۴].

رابطه به هر نوع وابستگی و ارتباط میان دو یا چند چیز و تأثیر و نفوذی متقابل آنها بر یکدیگر گفته می‌شود [۱۵]. مطابق با نظر الدر-کانگر^۲، رابطه نوه‌ها با پدربزرگ/مادربزرگ‌ها دارای دو بُعد عاطفی و مشارکتی است.

بُعد عاطفی به رابطه بین نوه و پدربزرگ/مادربزرگ، میزان احساس عشق، علاقه، صمیمیت، دلبستگی، تحسین و تشویق کردن و احساس تکیه‌گاه بودن برای نوه‌ها از طرف پدربزرگ/مادربزرگ‌ها اشاره دارد و بُعد مشارکتی به میزان تعامل و همکاری بین پدربزرگ/مادربزرگ‌ها با نوه‌ها مثل مراقبت کردن از نوه‌ها در زمانی که والدین حضور ندارند، نصیحت کردن برای زندگی آینده، کمک مالی کردن، شرکت کردن در فعالیت‌های اجتماعی مورد علاقه نوه‌ها و فعالیت‌های مربوط به مدرسه مربوط است.

طبق نتایج دیگر مطالعات انجام‌شده، پدربزرگ/مادربزرگ‌ها نقش‌های مختلفی در زندگی نوه‌های خود از قبیل مراقب، هم‌بازی، مشاور و دوست را دارند. آن‌ها برای نوه‌های خردسال خود نقش حمایتی و محافظتی دارند و برای نوه‌های بزرگسال در قالب محرم یا مشاور ایفای نقش می‌کنند [۱۶، ۱۷].

بنابراین رابطه بین نوه و پدربزرگ/مادربزرگ، فاکتوری مهم در کیفیت زندگی سالمندان است و به منظور ارتقاء، تقویت و بهبود این رابطه اولین مرحله، اندازه‌گیری آن است [۱۸، ۱۱].

بررسی‌ها نشان می‌دهد که یکی از ابزارهای اندازه‌گیری رابطه بین نوه‌ها با پدربزرگ/مادربزرگ‌ها، پرسش‌نامه رابطه نوه-پدربزرگ/مادربزرگ است که در مطالعات خارجی مثل تن جو پی^۳ [۱۱] و خالد شازد^۴ [۱۸] استفاده شده است، ولی از آنجایی که در ایران فقط دیدگاه پدربزرگ/مادربزرگ‌ها بررسی شده و درباره اعتبارسنجی این پرسش‌نامه تاکنون تحقیق نشده است، لذا پژوهش حاضر بری ارزیابی اعتبارسنجی نسخه فارسی پرسش‌نامه رابطه نوه-پدربزرگ/مادربزرگ انجام شد (پیوست شماره ۱).

2. Elder & Conger

3. Tan jo pei

4. Khalid Shazia

5. Cluster random sampling

6. Passive consent

پرسش‌نامه

روایی صوری^{۱۲}

مسئله اصلی در روایی صوری، درک آزمودنی از مفهوم آزمون است؛ بنابراین سؤالات آزمون باید از لحاظ کلمات، جملات و محتوای ظاهری به گونه‌ای انتخاب شوند که رغبت پاسخ‌دهندگان را برانگیزد. در این مطالعه، روایی صوری با نظرخواهی ۳۰ نفر از دانش‌آموزان و ۱۰ نفر از متخصصان حوزه سالمندی و روان‌شناسی به لحاظ مفهوم بودن، ساده بودن و توانایی در پاسخ دادن به سؤالات انجام شد و همان‌طور که گفته شد برای بررسی روایی صوری از نظرات گروه نمونه هدف یا شرکت‌کنندگان تحقیق استفاده می‌شود.

روایی سازه^{۱۳}

در این پژوهش برای تعیین روایی سازه از روش تحلیل عاملی تأییدی و نرم‌افزار AMOS نسخه ۲۳ استفاده شد.

پایایی درونی

روش آلفای کرونباخ^{۱۴} یکی از معمول‌ترین ضریب‌های پایایی ثبات داخلی است که در این مطالعه نیز از آن استفاده شد و معرّف میزان تناسب گروهی از آیتم‌هایی است که یک سازه را می‌سنجند و مقدار آن بین صفر تا یک است؛ به عبارتی مقدار آلفا باید حداقل برابر با ۰/۷ یا بیشتر باشد [۲۱].

ضریب پایایی آلفای کرونباخ زمانی مفید است که سؤالات یک ابزار در مقیاس لیکرتی باشند؛ سؤالات پرسش‌نامه رابطه‌الدر-کانگر در طیف لیکرتی بودند.

پایلوت مطالعه

پایلوت مطالعه روی ۳۰ نفر از دانش‌آموزان کلاس‌های اول تا یازدهم انجام و سؤالات از نظر قابل درک بودن و سادگی بررسی شد. نتیجه پایلوت نشان داد که سؤالات برای دانش‌آموزان کلاس‌های اول و دوم قابل درک نبودند و آنان نتوانستند به سؤالات به دلیل عدم درک سؤالات، عدم استقلال کامل در پاسخ‌گویی به سؤالات و توانمند نبودن در خواندن سؤالات پاسخ دهند؛ در نتیجه از مطالعه خارج شدند. سؤالات و کلماتی هم که برای دانش‌آموزان واضح نبودند، مجدداً بررسی و اصلاح شدند.

یافته‌ها

نمونه‌ها

میانگین سنی دانش‌آموزان شرکت‌کننده در پژوهش ۱۲/۸۸

- 12. Face Validity
- 13. Construct Validity
- 14. Cronbach's alpha

از پرسش‌نامه رابطه‌الدر-کانگر^۲ برای بررسی دیدگاه نوه‌های نوجوان نسبت به پدربزرگ/مادربزرگ‌هایشان استفاده شد. این پرسش‌نامه شامل ۱۰ سؤال با دو بُعد عاطفی و مشارکتی است. بُعد عاطفی شامل ۴ سؤال و بُعد مشارکتی شامل ۶ سؤال است و پاسخ‌ها به صورت طیف لیکرتی (اصلاً، کمی، زیاد و خیلی زیاد) پاسخ داده می‌شوند. بازه نمره‌دهی بین ۱۰ تا ۴۰ است. به «اصلاً» کمترین نمره یعنی یک و به «خیلی زیاد» بیشترین نمره یعنی چهار داده می‌شود.

فرآیند ترجمه

فرآیند ترجمه با استفاده از روشی ۳ مرحله‌ای انجام شد که در مرحله اول، ترجمه به زبان هدف^۸، در مرحله دوم ترجمه از زبان هدف به زبان اصلی^۹ و در مرحله سوم در پنل متخصصان^{۱۰} ارزیابی شد [۲۰].

در مرحله اول دو نفر که به زبان فارسی و انگلیسی مسلط بودند و یکی از آنها در حوزه سالمندشناسی تخصص داشت، پرسش‌نامه را به زبان فارسی ترجمه کردند. در مرحله دوم دو مترجم جدید ترجمه فارسی را به انگلیسی برگردانند. در مرحله سوم یک پنل تخصصی شامل چهار مترجم مراحل قبل به همراه متخصصان حوزه سالمندی و روان‌شناسی تشکیل و ترجمه فارسی و انگلیسی با هم مطابقت داده شد و در نهایت، نسخه اولیه ترجمه پرسش‌نامه برای روایی صوری بررسی شد.

روایی و پایایی پرسش‌نامه

روایی محتوا^{۱۱}

به منظور تعیین شاخص روایی محتوا (CVI) از ۸ متخصص حوزه سالمندی و روان‌شناسی خواسته شد که مربوط بودن هر سؤال از آزمون را به صورت غیرمرتبط: ۱، نیاز به بازبینی جدی: ۲، مرتبط اما نیاز به بازبینی: ۳ و کاملاً مرتبط: ۴ رتبه‌بندی کنند؛ سپس مطابق فرمول ذیل، مجموع نمرات ۳ یا ۴ را بر کل تعداد افراد متخصص تقسیم کردیم.

$$CVI = \frac{\text{نسبت تعداد ارزیابی که به آیتم نمره ۳ و ۴ داده‌اند}}{\text{تعداد کل ارزیابان}}$$

- 7. Grandparent-Grandchild Relationship Scale (Elder & conger, 2000)
- 8. Forward translation
- 9. Backward translation
- 10. Expert committee
- 11. Content Validity

روایی سازه

روایی سازه برای نشان دادن دو بُعدی بودن پرسش‌نامه که شامل بُعد عاطفی و مشارکتی بود، انجام شد و از نرم‌افزار آماری AMOS نسخه ۲۳ استفاده شد.

برای بررسی مناسب بودن برازش مدل از شاخص‌های GFI^{15} ، $RMSEA^{17}$ ، $AGFI^{16}$ استفاده شد و نتایج زیر به دست آمد:

$$GFI = 0/964, CMIN = 2/504, AGFI = 0/938, RMSEA = 0/059$$

همچنین شاخص CMIN برابر با ۴/۵۰۴ بود که مقدار قابل قبول این شاخص کمتر از ۵ است. طبق جدول شماره ۴ مجذور کای دو محاسبه شده، برازندگی متناسب با برازش یافتگی جامعه را داشت.

مطابق جدول شماره ۵ همه آیت‌ها با فاکتور مربوطه‌شان به طور معناداری رابطه داشتند.

پایایی

پایایی درونی پرسش‌نامه^{۱۸} با استفاده از آلفای کرونباخ محاسبه شد. مقدار آلفای کرونباخ برای بُعد عاطفی پرسش‌نامه ۰/۸۴ و برای بُعد مشارکتی ۰/۸۳ به دست آمد و برای کل پرسش‌نامه رابطه ۰/۸۹ به دست آمد که نشان می‌دهد پرسش‌نامه رابطه نوه-رابطه

15. Goodness-of-fit index

16. Adjusted goodness-of-fit index

17. Root-mean-square error of approximation

18. Internal consistency

سال با انحراف معیار ۲/۶۷ بود. ترکیب جنسیتی شرکت‌کنندگان در پژوهش شامل ۵۱/۱ درصد دختر بود.

بیشترین فراوانی در پایه سوم و چهارم ابتدایی با ۱۲/۵ درصد بود. حدود ۸۶/۱ درصد از دانش‌آموزان، مادر بزرگ مادری؛ ۶۲/۶ درصد، پدر بزرگ مادری؛ ۶۸/۱ درصد مادر بزرگ پدری و ۴۲/۲ درصد، پدر بزرگ پدری داشتند. همچنین حدود ۵ درصد از دانش‌آموزان اصلاً مادر بزرگ و حدود ۲۵ درصد از دانش‌آموزان اصلاً پدر بزرگ نداشتند.

روایی محتوا

محاسبه روایی محتوا (CVI) انجام شد و عدد ۰/۹۸ به دست آمد. حداقل مقدار قابل قبول برای شاخص CVI برابر با ۰/۷۹ است و اگر شاخص CVI گویه‌ای کمتر از ۰/۷۹ باشد، آن گویه بایستی حذف شود [۲۲].

مقادیر به دست آمده برای شاخص CVI نشان داد که سؤالات آزمون دارای مقدار قابل قبول شاخص روایی محتوا بودند. نتایج CVI در جدول شماره ۱ ارائه شده است.

روایی صوری

دانش‌آموزان همه آیت‌های پرسش‌نامه رابطه نوه-پدر بزرگ/مادر بزرگ را از نظر ساده بودن، واضح بودن و قابل فهم بودن قبول داشتند. این پرسش‌نامه از تعداد سؤالات مناسبی برخوردار بود و برای نوجوانان خسته کننده و وقت گیر نبود. طبق نظر ۱۲/۵ درصد از متخصصان سؤالات یک و سه نیاز به بازبینی جدی داشتند و مجدداً بازبینی و اصلاح شدند (مطابق جدول شماره ۲ و جدول شماره ۳).

جدول ۱. مقادیر CVI به دست آمده بر اساس نظرات متخصصان نمره گذار

آیت‌ها	تعداد متخصصانی که به مربوط بودن آیت‌ها نمره ۳ یا ۴ داده‌اند	CVI
۱	۸	۱
۲	۸	۱
۳	۷	۰/۸۷۵
۴	۸	۱
۵	۸	۱
۶	۸	۱
۷	۸	۱
۸	۸	۱
۹	۸	۱
۱۰	۷	۰/۸۷۵

جدول ۲. مربوط به ساده بودن روایی صوری

ساده بودن				
سوالات	ساده نیست	نیاز به بازبینی جدی دارد	ساده است، اما نیاز به بازبینی دارد	کاملاً ساده است
۱	۰	۱	۳	۴
۲	۰	۰	۳	۵
۳	۰	۱	۳	۵
۴	۰	۰	۱	۷
۵	۰	۰	۳	۵
۶	۰	۰	۲	۶
۷	۰	۰	۵	۳
۸	۰	۰	۴	۴
۹	۰	۰	۵	۳
۱۰	۰	۰	۳	۵

سالمند

جدول ۳. مربوط به واضح بودن روایی صوری

واضح بودن				
سوالات	واضح نیست	نیاز به بازبینی جدی دارد	واضح است، اما نیاز به بازبینی دارد	کاملاً واضح است
۱	۰	۱	۲	۵
۲	۰	۰	۳	۵
۳	۰	۱	۳	۴
۴	۰	۰	۳	۵
۵	۰	۰	۴	۴
۶	۰	۰	۲	۶
۷	۰	۰	۳	۵
۸	۰	۰	۴	۴
۹	۰	۰	۴	۴
۱۰	۰	۰	۳	۵

سالمند

پدربزرگ/مادربزرگ از پایایی درونی مناسبی برخوردار است.

بحث

مطالعه حاضر با هدف ارزیابی اعتبارسنجی نسخه فارسی پرسش‌نامه رابطه نوه-پدربزرگ/مادربزرگ انجام شد. این مطالعه روی ۵۰۵ دانش‌آموز در شهر جهرم در سال ۱۳۹۷ انجام شد. این پرسش‌نامه برای بررسی میزان رابطه نوه‌ها با پدربزرگ/مادربزرگ‌هایشان کاربرد دارد و دیدگاه نوه‌ها نسبت به پدربزرگ/مادربزرگ‌هایشان را اندازه‌گیری می‌کند.

به منظور اعتبارسنجی پرسش‌نامه رابطه نوه-پدربزرگ/

مادربزرگ از شاخص‌های روایی محتوا، روایی صوری، روایی سازه و پایایی درونی استفاده شد و نتایج نشان داد که این پرسش‌نامه از روایی و پایایی مناسبی برخوردار است.

نتایج روایی محتوا بر اساس CVI، ۰/۹۸ به دست آمد و تأیید شد [۲۲]. این پرسش‌نامه از روایی محتوایی خوبی برخوردار است و همان‌طور که قبلاً هم ذکر شد، حداقل مقدار قابل قبول برای شاخص CVI برابر با ۰/۷۹ است و اگر شاخص CVI گویه‌ای کمتر از ۰/۷۹ باشد، آن گویه بایستی حذف شود.

نتایج روایی صوری نشان داد که سوالات برای دانش‌آموزان از نظر سادگی، واضح بودن و قابل فهم بودن مناسب است و آنان

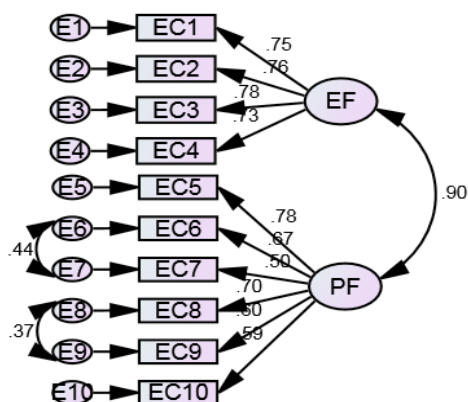

Elder Conger Scale:
EF: Emotion Factor
PF: Participation Factor

CMIN (<5)=2.504 ; GFI (>.9)=.964
AGFI (>.9)=.938 ; RMSEA (<.08)=.059

سالمند

شکل ۱. ساختار تک عاملی پرسشنامه رابطه نوه-پدربزرگ/مادربزرگ (الدر-کانگر)

جدول ۴. شاخص‌های برازش تحلیل عامل تأییدی رابطه نوه-پدربزرگ/مادربزرگ (الدر-کانگر)

شاخص تناسبیت مدل	ارزش‌های مورد انتظار	ارزش‌های محاسبه شده مدل
CMIN	۵ ≤	۲/۵۰۴
AGFI	۰/۹ ≤	۰/۹۳۸
GFI	۰/۹ ≤	۰/۹۶۴
RMSEA	۰/۰۸ ≤	۰/۰۵۹

سالمند

جدول ۵. نتایج حاصل از بررسی روایی سازه پرسشنامه رابطه نوه-پدربزرگ/مادربزرگ (الدر-کانگر)

GM	EF	Estimate	S.E.	C.R.	
GM_M4	<---	EF	۱/۰۰۰		
GM_M3	<---	EF	۱/۰۸۶	۰/۰۷۲	۱۵/۱۷۲
GM_M2	<---	EF	۰/۸۵۹	۰/۰۵۸	۱۴/۸۵۵
GM_M1	<---	EF	۱/۰۷۷	۰/۰۷۳	۱۴/۷۰۷
GM_M10	<---	PF	۱/۰۰۰		
GM_M9	<---	PF	۰/۸۰۷	۰/۰۸۱	۹/۹۶۳
GM_M8	<---	PF	۱/۰۰۶	۰/۰۹۰	۱۱/۱۴۷
GM_M7	<---	PF	۰/۸۰۹	۰/۰۹۳	۸/۷۰۰
GM_M6	<---	PF	۱/۰۴۲	۰/۰۹۷	۱۰/۷۷۲
GM_M5	<---	PF	۱/۰۳۷	۰/۰۸۷	۱۱/۸۷۱

سالمند

به پژوهشگرهای این حوزه برای پژوهش‌های آینده پیشنهاد می‌کنیم که روایی بیشتری در مورد این ابزار انجام دهند. از محدودیت‌های این پژوهش می‌توان به نمونه‌گیری در یک شهر اشاره کرد؛ بنابراین پیشنهاد می‌شود که این تحقیق در شهرهای دیگر با فرهنگ‌های متفاوت و با سبک زندگی‌های متفاوت انجام شود.

نتیجه‌گیری نهایی

نتایج حاصل از مطالعه حاضر نشان داد که نسخه فارسی پرسش‌نامه رابطه نوه-پدر بزرگ/مادر بزرگ از روایی و پایایی مطلوبی برخوردار است و از این پرسش‌نامه می‌توان دیدگاه نوه‌ها را در سنین مختلف نسبت به پدر بزرگ/مادر بزرگ‌هایشان بررسی کرد. پیشنهاد می‌شود که مطالعات بیشتری برای ارزیابی اعتبارسنجی پرسش‌نامه رابطه نوه-پدر بزرگ/مادر بزرگ انجام شود.

ملاحظات اخلاقی

پیروی از اصول اخلاق پژوهش

کمیته اخلاق دانشگاه علوم بهزیستی و توانبخشی این مقاله را تأیید کرده است (کد اخلاق: IR.USWR.REC.۱۳۹۶/۳۱۲).

حامی مالی

این پژوهش هیچگونه کمک مالی از سازمانی دولتی، خصوصی و غیرانتفاعی دریافت نکرده است.

مشارکت‌نویسندگان

مفهوم سازی: یداله ابوالفتحی ممتاز، مونس مدرسی‌فر؛ روش شناسی: یداله ابوالفتحی ممتاز، مونس مدرسی‌فر، احمد دلبری؛ تحلیل، تحقیق و بررسی: یداله ابوالفتحی ممتاز، مونس مدرسی‌فر، احمد دلبری؛ نگارش پیش نویس: یداله ابوالفتحی ممتاز، مونس مدرسی‌فر، ویراستاری و نهایی سازی نوشته: یداله ابوالفتحی ممتاز، مونس مدرسی‌فر، احمد دلبری؛ نظارت، مدیریت پروژه: یداله ابوالفتحی ممتاز، احمد دلبری.

تعارض منافع

بنابر اظهار نویسندگان، این مقاله تعارض منافع ندارد.

می‌توانند به راحتی و بدون مشکل به آن‌ها پاسخ دهند و این سوالات مناسب سنین ۹ سال به بالاست.

نتایج روایی سازه نشان داد که دو بُعد عاطفی و مشارکتی پرسش‌نامه از برازش خوبی برخوردار است و همه آیتم‌ها با فاکتور مربوطه‌شان به طور معناداری رابطه داشتند.

پرسش‌نامه رابطه نوه-پدر بزرگ/مادر بزرگ دو بُعد عاطفی و مشارکتی را دربرمی‌گیرد؛ بُعد عاطفی بیانگر احساسات و عواطف بین نوه‌ها با پدر بزرگ/مادر بزرگ‌شان است و بُعد مشارکتی فعالیت‌ها و تعاملاتی را که با هم دارند، شامل می‌شود. نتایج پایایی پرسش‌نامه نشان داد که مقدار آلفای کرونباخ به دست آمده با مقدار آلفای کرونباخ مطالعات قبل نزدیک است [۱۸، ۱۱]؛ بنابراین می‌توان گفت که این پرسش‌نامه پایاست.

در مطالعه‌ای که تن جویی و همکاران روی ۱۴۷۸ نوجوان سنین ۱۱-۱۶ سال انجام دادند، آلفای کرونباخ ۰/۷۵ به دست آمد [۱۱] و در مطالعه‌ای که خالد شازد و همکاران که روی ۲۰۰ نوجوان ۱۶-۱۹ سال انجام دادند، آلفای کرونباخ حیطه عاطفی ۰/۷۱ و حیطه مشارکتی ۰/۷۲ به دست آمد [۱۸]. این پرسش‌نامه در انگلیس و پاکستان از پایایی مناسبی برخوردار بود؛ ولی از آنجایی که تعداد حجم نمونه و فرهنگ‌های یکسان در یک جامعه آماری بر پایایی تأثیرگذار است، می‌توان این‌گونه گفت که در جامعه‌ی آماری انگلیس و پاکستان به دلیل وجود فرهنگ‌های مختلف، مقدار آلفای کرونباخ از مطالعه حاضر کمتر شده است. تفاوت دیگری که بین مطالعه حاضر و مطالعات تن جویی و خالد شازد وجود داشت، این بود که در دو مطالعه قبل، روایی محتوا و روایی صوری محاسبه نشده بود.

در مطالعه‌ای که هاگویاما در سال ۲۰۱۳ انجام داد، نتایج نشان داد که با افزایش سن دانش‌آموزان، کیفیت و تعداد رابطه آن‌ها با پدر بزرگ/مادر بزرگ‌هایشان کاهش می‌یابد که با نتایج مطالعه حاضر همخوانی دارد [۲۳]. همچنین سبک زندگی مدرن والدین تابع نظریه مدرنیزاسیون است؛ یعنی هرچه زندگی‌ها به سمت مدرنیته پیش رود، رابطه بین نوه‌ها با پدر بزرگ/مادر بزرگ‌هایشان کاهش می‌یابد [۲۴].

نتایج مطالعه مولر در سال ۲۰۰۳ نشان داد که جنسیت پدر بزرگ/مادر بزرگ و نوع خویشاوندی (پدری/مادری) بر رابطه نوجوانان تأثیر دارد و آنان بر بستگان مادری تمایل بیشتری دارند. از نتایج این‌گونه برداشت می‌شود که مادر بزرگ و پدر بزرگ مادری تأثیر عمیق‌تر و روابط حمایتی بیشتری با نوه‌های خود دارند و این باعث می‌شود که نوجوانان در تماس بیشتری با آن‌ها باشند. همچنین پدر بزرگ/مادر بزرگ‌هایی که درآمدهای بالایی داشتند و از تحصیلات خوبی برخوردار بودند، روابط تأثیرگذارتر و حمایتی بیشتری در قبال نوه‌های خود داشتند و با توجه به منابع مالی خوبی که داشتند، از سلامتی خوبی نیز برخوردار بودند [۲۵].

References

- [1] Maghsoudnia S, Shojaei H. General elderly and senior medicine. Tehran: Veterans engineering and medical sciences research institute; 2005.
- [2] Kosheshi M, Khosravi A, Alizadeh M, Torkashvand M, Aghaei N. Population aging in IR Iran, Socio-economic, Demographic and Health Characteristics of The Elderly: Issues and Challenges Tehran, Iran [Internet]. 2013 [Cited 2013 Jun 15]. Available from: <https://iran.unfpa.org/en>
- [3] Statistics Center. General results of Population and Housing Census 2016-2017. [Internet]. 2017 [Cited 2017 Jun 15]. Available from: <https://www.amar.org.ir>.
- [4] Zarghami H. An review of ageing dynamics in IRAN. Tarbiat Modares University. 2006; 3(6):73-94.
- [5] Afsharkohan J, Koolivand S. Structured study of the quality of life in the elderly in Iran (2004-2013). Iranian Journal of Ageing. 2015; 10(3):192-201.
- [6] Pashos A. The evolutionary versus socio-economic view on grandparenthood: What are the grandparents' underlying motivations? Behavioral and Brain Sciences. 2010; 33(1):33-4. [DOI:10.1017/S0140525X09991713]
- [7] Rowe JW, Kahn RL. Successful aging. The Gerontologist. 1997; 37(4):433-40. [DOI:10.1093/geront/37.4.433] [PMID]
- [8] Johnson RA. Traditions in a new time: Stories of kinship foster grandmothers. New York: Columbia University; 1995.
- [9] Habibi Sula A, Nikpour S, Sayyid al-shahadaee M, Haqqani H. Health promoting behaviors and related factors in the elderly. Iranian Journal of Nursing. 2006; 19(47):35-48.
- [10] Monserud MA. Intergenerational relationships and affectual solidarity between grandparents and young adults. Journal of Marriage and Family. 2008; 70(1):182-95. [DOI:10.1111/j.1741-3737.2007.00470.x]
- [11] Tan JP, Buchanan A, Flouri E, Attar-Schwartz S, Griggs J. Filling the parenting gap? Grandparent involvement with UK adolescents. Journal of Family Issues. 2010; 31(7):992-1015. [DOI:10.1177/0192513X09360499]
- [12] Ruiz SA, Silverstein M. Relationships with grandparents and the emotional wellbeing of late adolescent and young adult grandchildren. Journal of Social Issues. 2007; 63(4):793-808. [DOI:10.1111/j.1540-4560.2007.00537.x]
- [13] Yazdanpour F, Samaram A. Effective factors on life quality of elderly in Khomein. Social Development and Welfare Planning. 2011; 3(6):45-63.
- [14] Murphy E. Social origins of depression in old age. The British Journal of Psychiatry. 1982; 141(2):135-42. [DOI:10.1192/bjp.141.2.135] [PMID]
- [15] Shoaari Nejad AA. Farhang Olom Raftari. Tehran: Amirka-bir; 1995.
- [16] Attar-Schwartz S, Tan JP, Buchanan A, Flouri E, Griggs J. Grandparenting and adolescent adjustment in two-parent biological, lone-parent, and step-families. Journal of family psychology. 2009; 23(1):67. [DOI:10.1037/a0014383] [PMID]
- [17] Silverstein M, Marengo A. How Americans enact the grandparent role across the family life course. Journal of Family Issues. 2001; 22(4):493-522. [DOI:10.1177/019251301022004006]
- [18] Khalid S, Ahmed F, Imdad M. Grandparenting and adolescents' personality development. International Proceedings of Economics Development and Research. 2012; 48:143-7.
- [19] Esmaeili M, Etemadar N, Negahdari M, editors. The prevalence of behavioral disorders among primary school students and their relationship with parents' reports (Case Study of Estahban). 6th International Congress on Child and Adolescent Psychiatry. Tabriz: Tabriz university of medical sciences; 2013 Sep 16-18; Tabriz, Iran.
- [20] Tsang S, Roysce CF, Terkawi AS. Guidelines for developing, translating, and validating a questionnaire in perioperative and pain medicine. Saudi Journal of Anaesthesia. 2017; 11(Suppl 1):S80. [DOI:10.4103/sja.SJA_203_17] [PMID] [PMCID]
- [21] Mohammadbeigi A, Mohammad-salehi N, Aligol M. Validity and reliability of the instruments and types of measurements in health applied researches. Journal of Rafsanjan University of Medical Sciences. 2015; 13(12):1153-70.
- [22] Hosseini Z, Ghorbani Z, Ebn Ahmady A. Face and content validity and reliability assessment of change cycle questionnaire in smokers. Journal of Mashhad Dental School. 2015; 39(2):147-54.
- [23] Hakoyama M, MaloneBeach EE. Predictors of grandparent-grandchild closeness: An ecological perspective. Journal of Inter-generational Relationships. 2013; 11(1):32-49. [DOI:10.1080/15350770.2013.753834]
- [24] Durkheim E. The division of labor in society. Trans WD Halls New York, NY: Free Press. 1893.
- [25] Mueller MM, Elder GH. Family contingencies across the generations: grandparent-grandchild relationships in holistic perspective. Journal of Marriage and Family. 2003; 65(2):404-17. [DOI:10.1111/j.1741-3737.2003.00404.x]

پیوست ۱. پرسش‌نامه رابطه نوه-پدربزرگ/مادربزرگ

ردیف	سوالات	اصلاً	کمی	زیاد	خیلی زیاد
۱	تا چه اندازه می‌توانید به پدربزرگ/مادربزرگ‌تان تکیه کنید؟				
۲	تا چه اندازه احساس می‌کنید پدربزرگ/مادربزرگ‌تان شما را دوست دارد؟				
۳	تا چه اندازه پدربزرگ/مادربزرگ‌تان شما را در انجام کارها تشویق می‌کند؟				
۴	تا چه اندازه (در مقایسه با دیگر نوه‌ها) با پدربزرگ/مادربزرگ‌تان صمیمی هستید؟				
۵	تا چه اندازه پدربزرگ/مادربزرگ‌تان از شما مراقبت می‌کند؟				
۶	تا چه اندازه پدربزرگ/مادربزرگ‌تان در فعالیتهای اجتماعی مورد علاقه شما شرکت می‌کند؟				
۷	تا چه اندازه پدربزرگ/مادربزرگ‌تان در فعالیتهای مربوط به مدرسه شما شرکت دارد؟				
۸	تا چه اندازه پدربزرگ/مادربزرگ‌تان شما را برای زندگی تربیت می‌کند؟				
۹	تا چه اندازه پدربزرگ/مادربزرگ‌تان شما را برای زندگی آینده نصیحت می‌کند؟				
۱۰	تا چه اندازه پدربزرگ/مادربزرگ‌تان به شما کمک مالی می‌دهد؟				

سالمند